

Tara media ACO-4 = 2600 Kg
 Peso max auto = 3000 Kg
 Carico totale normale = 5600 Kg

Forza F1 = 1310 Kg
 Forza F2 = 1490 Kg

Carico totale $2 \cdot F1 + 2 \cdot F2 = 5600$ Kg

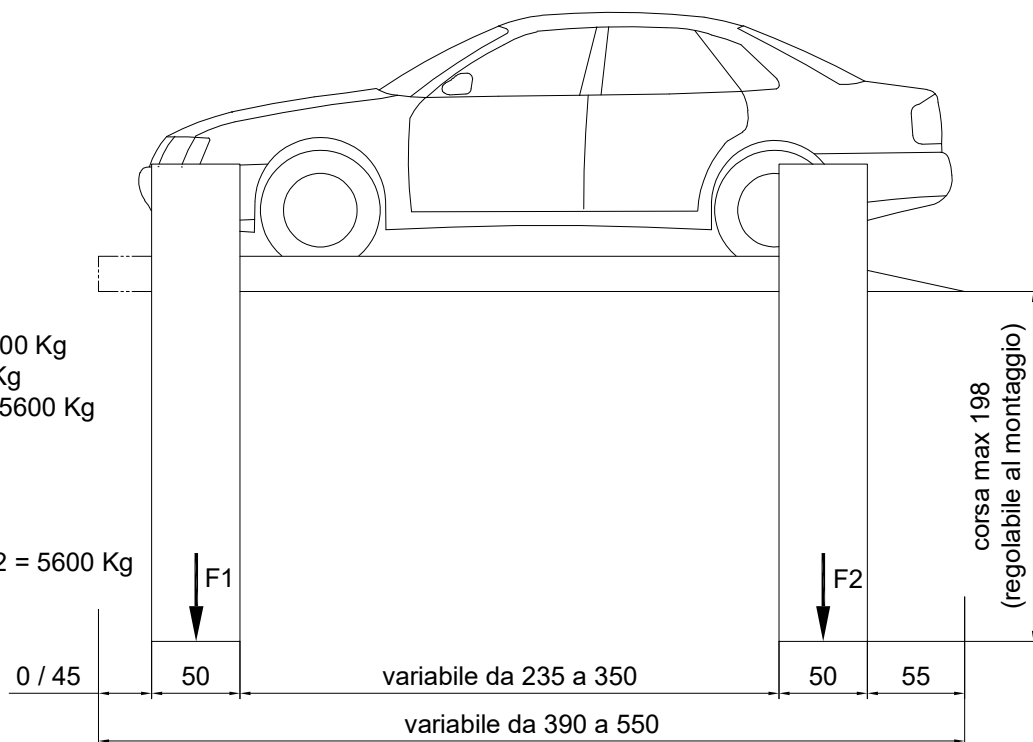

Impronte di appoggio a terra

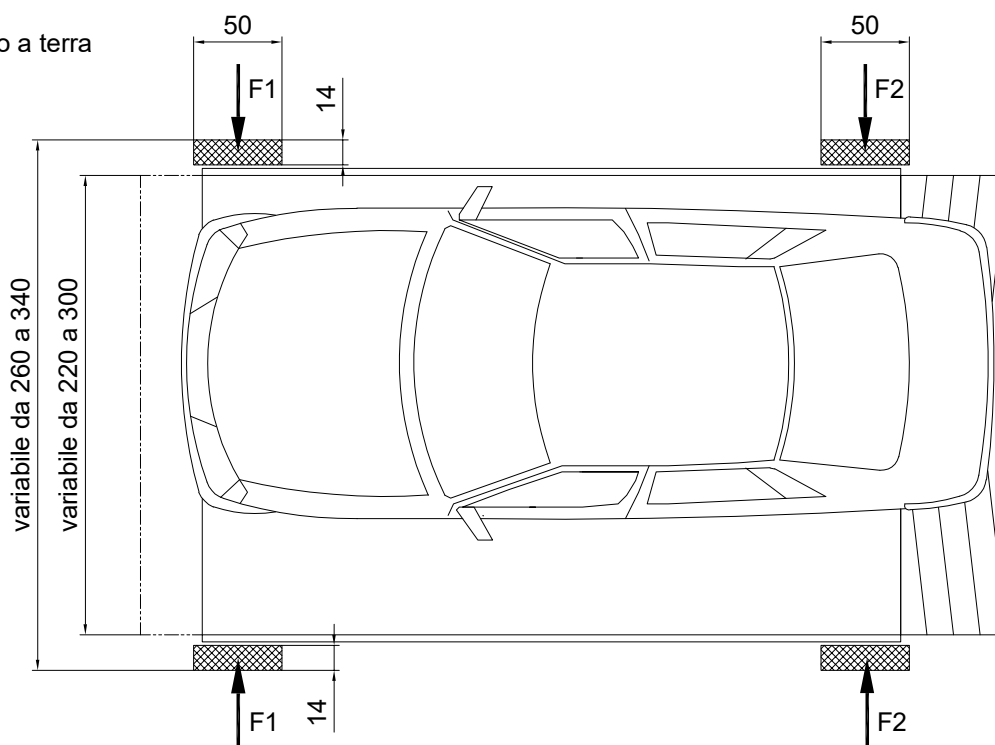

I valori dei carichi singoli sono indicativi e variano in relazione alle dimensioni del sollevatore, alla posizione dell'auto sul sollevatore e alla distribuzione dei pesi sugli assali propria del modello di auto. Il peso dell'auto a terra sotto il sollevatore non è considerato.

 www.carmec.com	Peso daN	Cliente/Commessa	Impianto	N° disegno
		0204	ACO-4	0204dimenpesi31
Disegnato	data	Approvato	data	Descrizione
MV	13/06/2018	RC	14/06/2018	Schema dimensionale e pesi_ACO-4